

APARTAMENTO 101 - GARDEN PADRÃO 4 SUÍTES

ÁREA PRIVATIVA TOTAL
 194,70m² (apto) + 37,39m² (varanda) + 9,63m² (jardineira)
 + 86,07 m² (terraço descoberto) = 327,79m²

A decoração e os revestimentos são imagens meramente ilustrativas. Os móveis, assim como os materiais de acabamento representados na planta são de dimensões comerciais e não fazem parte do contrato de construção. O imóvel será entregue como indicado no memorial descritivo. Esta é uma planta provisória sujeira a alteração sem aviso prévio. O projeto poderá sofrer modificações decorrentes das posturas municipais, concessionárias e do local. A planta apresenta localização preliminar de pilares e prumadas de instalações. As áreas privativas representam as áreas dos compartimentos somadas às áreas das paredes, pilares e prumadas. As cotas apresentadas em planta são de eixo a eixo das paredes. Os materiais e acabamentos apresentados nessa planta serão oferecidos aos clientes com um custo adicional durante a personalização de acabamentos.

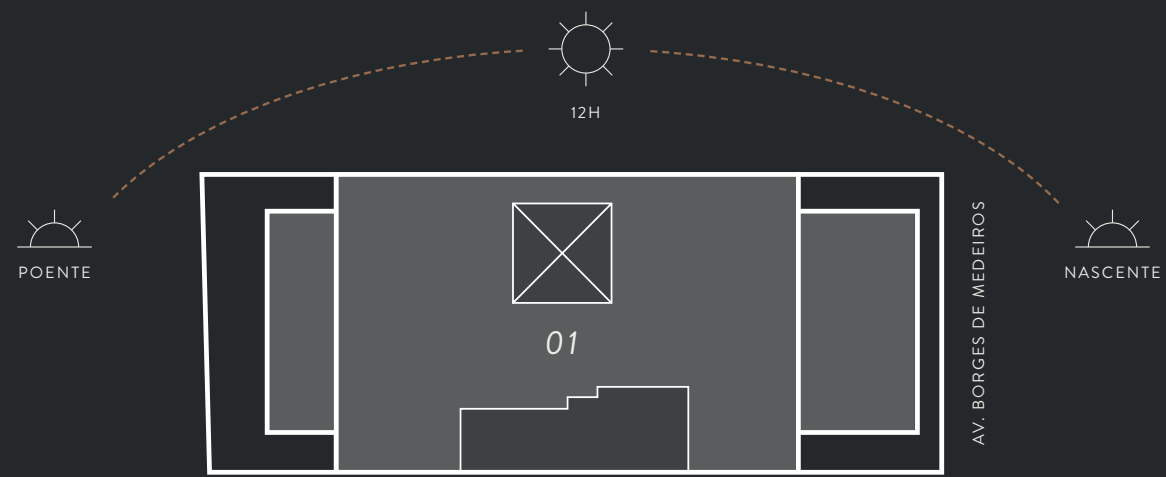



0.0 0.50 1.00 2.00 3.00
Escala Gráfica

APARTAMENTO 101 - GARDEN OPÇÃO COZINHA GOURMET

ÁREA PRIVATIVA TOTAL
194,70m² (apto) + 37,39m² (varanda) + 9,63m² (jardineira)
+ 86,07 m² (terraço descoberto) = 327,79m²

A decoração e os revestimentos são imagens meramente ilustrativas. Os móveis, assim como os materiais de acabamento representados na planta são de dimensões comerciais e não fazem parte do contrato de construção. O imóvel será entregue como indicado no memorial descritivo. Esta é uma planta provisória sujeita a alteração sem aviso prévio. O projeto poderá sofrer modificações decorrentes das posturas municipais, concessionárias e do local. A planta apresenta localização preliminar de pilares e prumadas de instalações. As áreas privativas representam as áreas dos compartimentos somadas às áreas das paredes, pilares e prumadas. As cotas apresentadas em planta são de eixo a eixo das paredes. Os materiais e acabamentos apresentados nessa planta serão oferecidos aos clientes com um custo adicional durante a personalização de acabamentos.

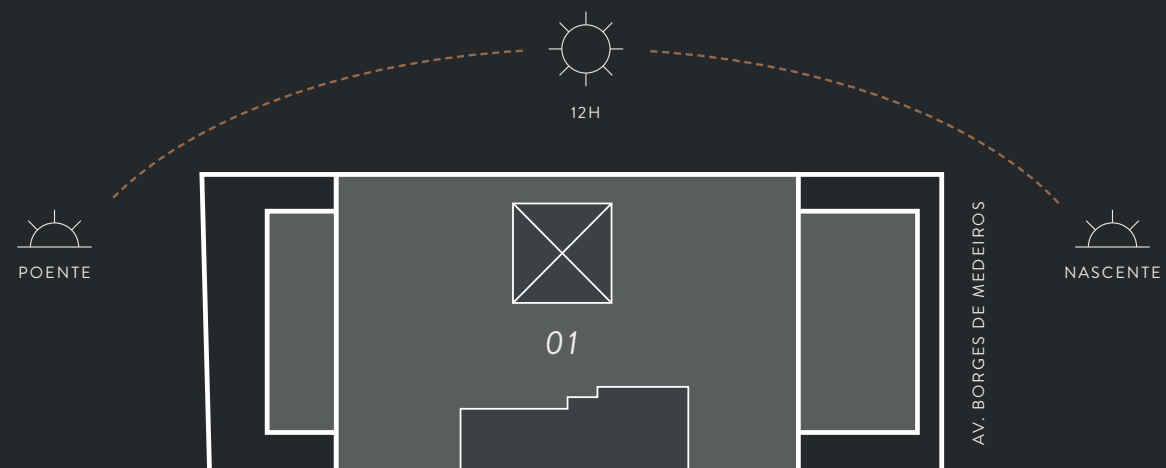

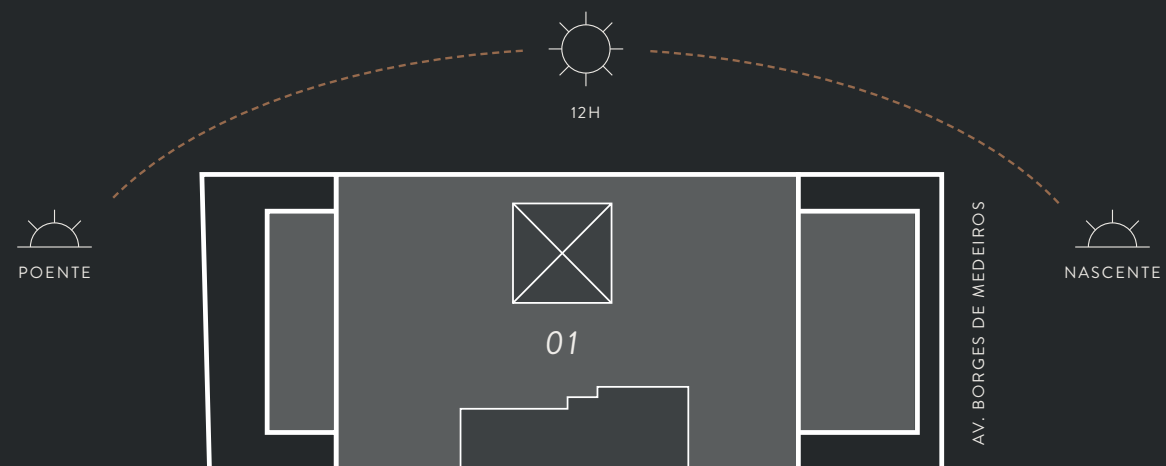
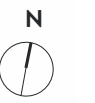

APARTAMENTO 101 - GARDEN OPÇÃO 3 SUÍTES COM SALA DE TV

ÁREA PRIVATIVA TOTAL
 194,70m² (apto) + 37,39m² (varanda) + 9,63m² (jardineira)
 + 86,07 m² (terraço descoberto) = 327,79m²

A decoração e os revestimentos são imagens meramente ilustrativas. Os móveis, assim como os materiais de acabamento representados na planta são de dimensões comerciais e não fazem parte do contrato de construção. O imóvel será entregue como indicado no memorial descritivo. Esta é uma planta provisória sujeita a alteração sem aviso prévio. O projeto poderá sofrer modificações decorrentes das posturas municipais, concessionárias e do local. A planta apresenta localização preliminar de pilares e prumadas de instalações. As áreas privativas representam as áreas dos compartimentos somadas às áreas das paredes, pilares e prumadas. As cotas apresentadas em planta são de eixo a eixo das paredes. Os materiais e acabamentos apresentados nessa planta serão oferecidos aos clientes com um custo adicional durante a personalização de acabamentos.

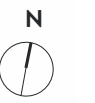

APARTAMENTO 101 - GARDEN OPÇÃO SUÍTE MASTER AMPLIADA

ÁREA PRIVATIVA TOTAL
 194,70m² (apto) + 37,39m² (varanda) + 9,63m² (jardineira)
 + 86,07 m² (terraço descoberto) = 327,79m²

A decoração e os revestimentos são imagens meramente ilustrativas. Os móveis, assim como os materiais de acabamento representados na planta são de dimensões comerciais e não fazem parte do contrato de construção. O imóvel será entregue como indicado no memorial descritivo. Esta é uma planta provisória sujeira a alteração sem aviso prévio. O projeto poderá sofrer modificações decorrentes das posturas municipais, concessionárias e do local. A planta apresenta localização preliminar de pilares e prumadas de instalações. As áreas privativas representam as áreas dos compartimentos somadas às áreas das paredes, pilares e prumadas. As cotas apresentadas em planta são de eixo a eixo das paredes. Os materiais e acabamentos apresentados nessa planta serão oferecidos aos clientes com um custo adicional durante a personalização de acabamentos.



12H

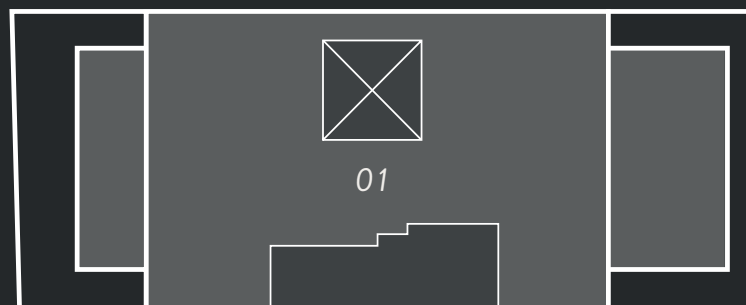

AV. BORGES DE MEDEIROS

01

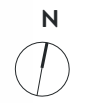

APARTAMENTO 201 A 501 - TIPO PADRÃO 4 SUÍTES

ÁREA PRIVATIVA TOTAL
194,70m² (apto) + 64,24m² (varanda) + 9,63m² (jardineira) = 268,57m²

A decoração e os revestimentos são imagens meramente ilustrativas. Os móveis, assim como os materiais de acabamento representados na planta são de dimensões comerciais e não fazem parte do contrato de construção. O imóvel será entregue como indicado no memorial descritivo. Esta é uma planta provisória sujeita a alteração sem aviso prévio. O projeto poderá sofrer modificações decorrentes das posturas municipais, concessionárias e do local. A planta apresenta localização preliminar de pilares e prumadas de instalações. As áreas privativas representam as áreas dos compartimentos somadas às áreas das paredes, pilares e prumadas. As cotas apresentadas em planta são de eixo a eixo das paredes. Os materiais e acabamentos apresentados nessa planta serão oferecidos aos clientes com um custo adicional durante a personalização de acabamentos.

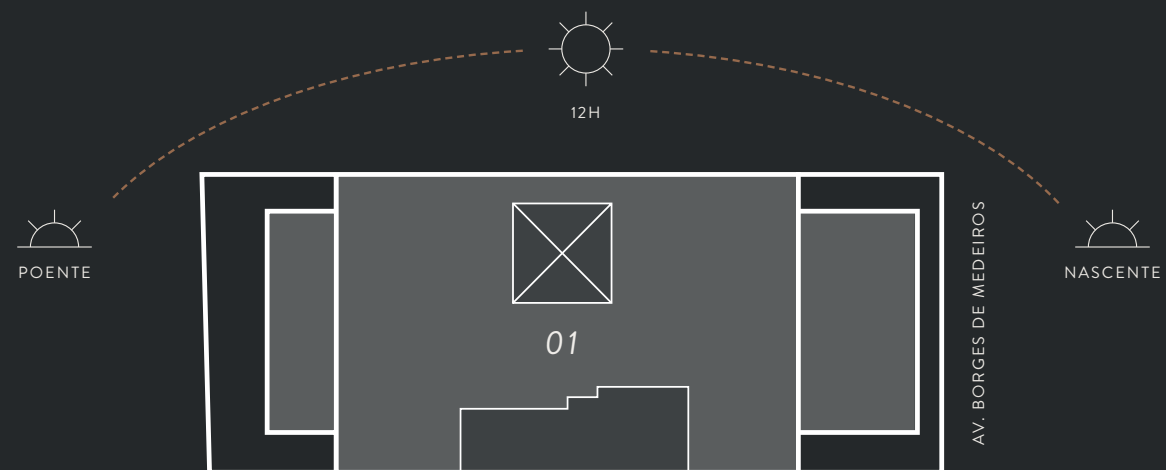

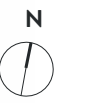

APARTAMENTO 201 A 501 - TIPO OPÇÃO COZINHA GOURMET

ÁREA PRIVATIVA TOTAL
194,70m² (apto) + 64,24m² (varanda) + 9,63m² (jardineira) = 268,57m²

A decoração e os revestimentos são imagens meramente ilustrativas. Os móveis, assim como os materiais de acabamento representados na planta são de dimensões comerciais e não fazem parte do contrato de construção. O imóvel será entregue como indicado no memorial descritivo. Esta é uma planta provisória sujeita a alteração sem aviso prévio. O projeto poderá sofrer modificações decorrentes das posturas municipais, concessionárias e do local. A planta apresenta localização preliminar de pilares e prumadas de instalações. As áreas privativas representam as áreas dos compartimentos somadas às áreas das paredes, pilares e prumadas. As cotas apresentadas em planta são de eixo a eixo das paredes. Os materiais e acabamentos apresentados nessa planta serão oferecidos aos clientes com um custo adicional durante a personalização de acabamentos.

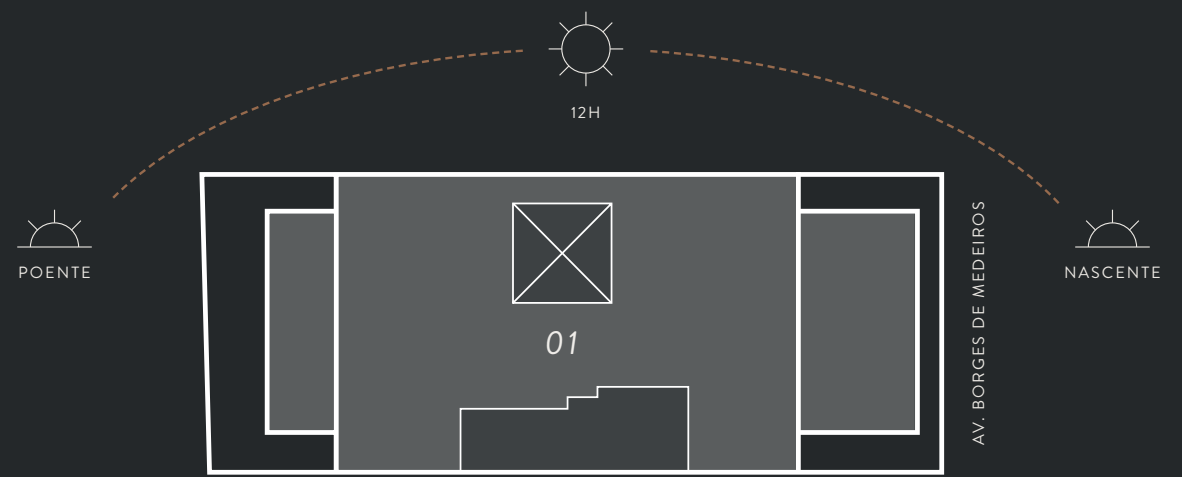

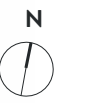

APARTAMENTO 201 A 501 - TIPO OPÇÃO SUÍTE MASTER AMPLIADA

ÁREA PRIVATIVA TOTAL
194,70m² (apto) + 64,24m² (varanda) + 9,63m² (jardineira) = 268,57m²

A decoração e os revestimentos são imagens meramente ilustrativas. Os móveis, assim como os materiais de acabamento representados na planta são de dimensões comerciais e não fazem parte do contrato de construção. O imóvel será entregue como indicado no memorial descritivo. Esta é uma planta provisória sujeita a alteração sem aviso prévio. O projeto poderá sofrer modificações decorrentes das posturas municipais, concessionárias e do local. A planta apresenta localização preliminar de pilares e prumadas de instalações. As áreas privativas representam as áreas dos compartimentos somadas às áreas das paredes, pilares e prumadas. As cotas apresentadas em planta são de eixo a eixo das paredes. Os materiais e acabamentos apresentados nessa planta serão oferecidos aos clientes com um custo adicional durante a personalização de acabamentos.

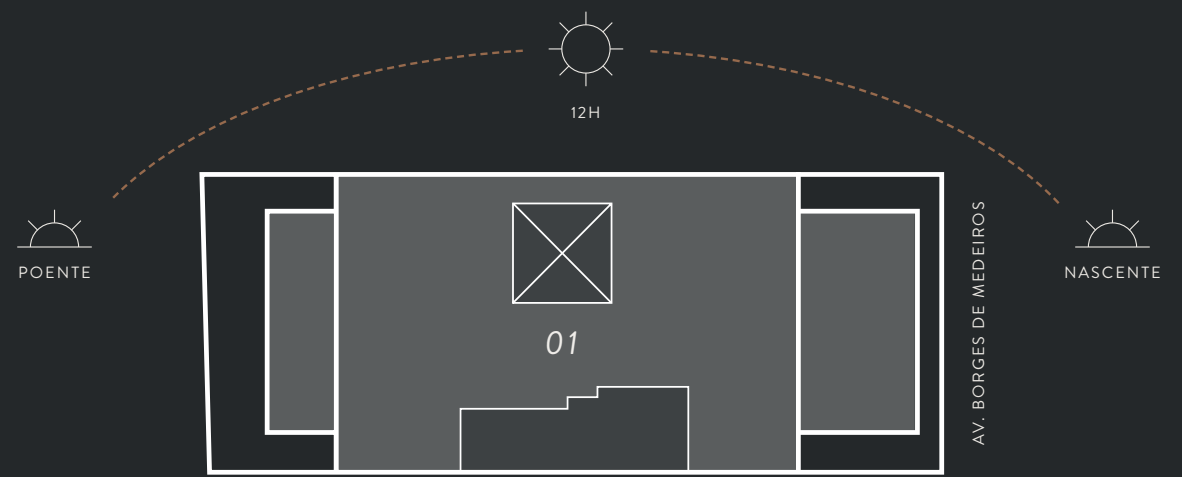

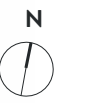

APARTAMENTO 601 - PAVIMENTO INFERIOR PADRÃO 4 SUÍTES

ÁREA PRIVATIVA TOTAL
 194,70m² (apto) + 64,24m² (varanda) + 19,26m² (jardineira)
 + 173,13m² (dependência coberta) + 87,24 m² (terraço descoberto) = 538,57m²

A decoração e os revestimentos são imagens meramente ilustrativas. Os móveis, assim como os materiais de acabamento representados na planta são de dimensões comerciais e não fazem parte do contrato de construção. O imóvel será entregue como indicado no memorial descritivo. Esta é uma planta provisória sujeita a alteração sem aviso prévio. O projeto poderá sofrer modificações decorrentes das posturas municipais, concessionárias e do local. A planta apresenta localização preliminar de pilares e prumadas de instalações. As áreas privativas representam as áreas dos compartimentos somadas às áreas das paredes, pilares e prumadas. As cotas apresentadas em planta são de eixo a eixo das paredes. Os materiais e acabamentos apresentados nessa planta serão oferecidos aos clientes com um custo adicional durante a personalização de acabamentos.

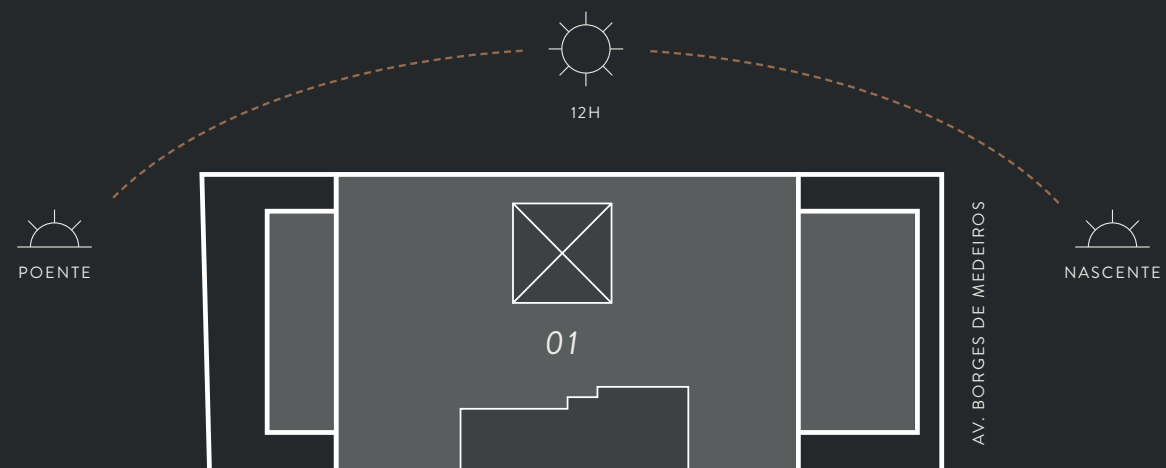

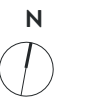

APARTAMENTO 601 - PAVIMENTO INFERIOR OPÇÃO COZINHA GOURMET

ÁREA PRIVATIVA TOTAL
 194,70m² (apto) + 64,24m² (varanda) + 19,26m² (jardineira)
 + 173,13m² (dependência coberta) + 87,24 m² (terraço descoberto) = 538,57m²

A decoração e os revestimentos são imagens meramente ilustrativas. Os móveis, assim como os materiais de acabamento representados na planta são de dimensões comerciais e não fazem parte do contrato de construção. O imóvel será entregue como indicado no memorial descritivo. Esta é uma planta provisória sujeita a alteração sem aviso prévio. O projeto poderá sofrer modificações decorrentes das posturas municipais, concessionárias e do local. A planta apresenta localização preliminar de pilares e prumadas de instalações. As áreas privativas representam as áreas dos compartimentos somadas às áreas das paredes, pilares e prumadas. As cotas apresentadas em planta são de eixo a eixo das paredes. Os materiais e acabamentos apresentados nessa planta serão oferecidos aos clientes com um custo adicional durante a personalização de acabamentos.

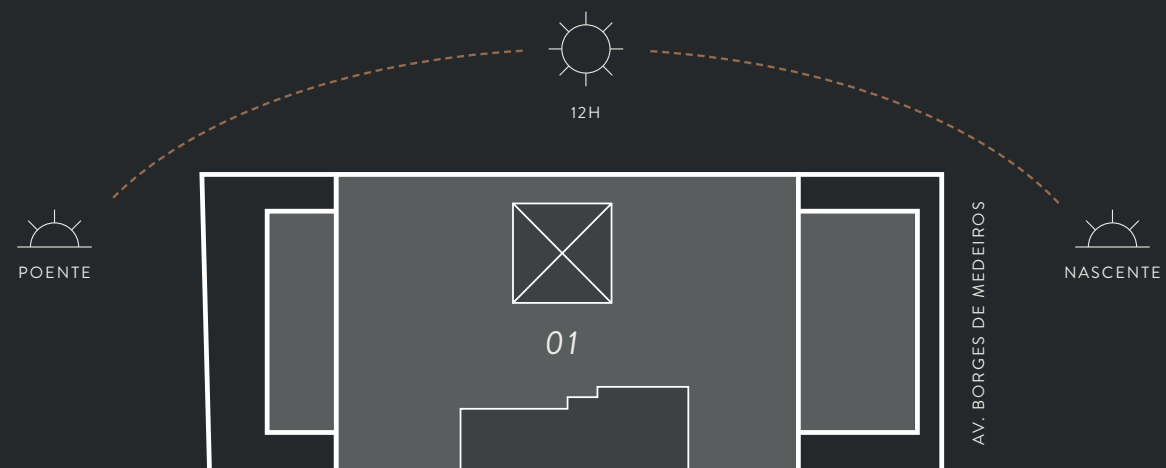

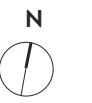

APARTAMENTO 601 - PAVIMENTO INFERIOR OPÇÃO SUÍTE MASTER AMPLIADA

ÁREA PRIVATIVA TOTAL
 194,70m² (apto) + 64,24m² (varanda) + 19,26m² (jardineira)
 + 173,13m² (dependência coberta) + 87,24 m² (terraço descoberto) = 538,57m²

A decoração e os revestimentos são imagens meramente ilustrativas. Os móveis, assim como os materiais de acabamento representados na planta são de dimensões comerciais e não fazem parte do contrato de construção. O imóvel será entregue como indicado no memorial descritivo. Esta é uma planta provisória sujeita a alteração sem aviso prévio. O projeto poderá sofrer modificações decorrentes das posturas municipais, concessionárias e do local. A planta apresenta localização preliminar de pilares e prumadas de instalações. As áreas privativas representam as áreas dos compartimentos somadas às áreas das paredes, pilares e prumadas. As cotas apresentadas em planta são de eixo a eixo das paredes. Os materiais e acabamentos apresentados nessa planta serão oferecidos aos clientes com um custo adicional durante a personalização de acabamentos.

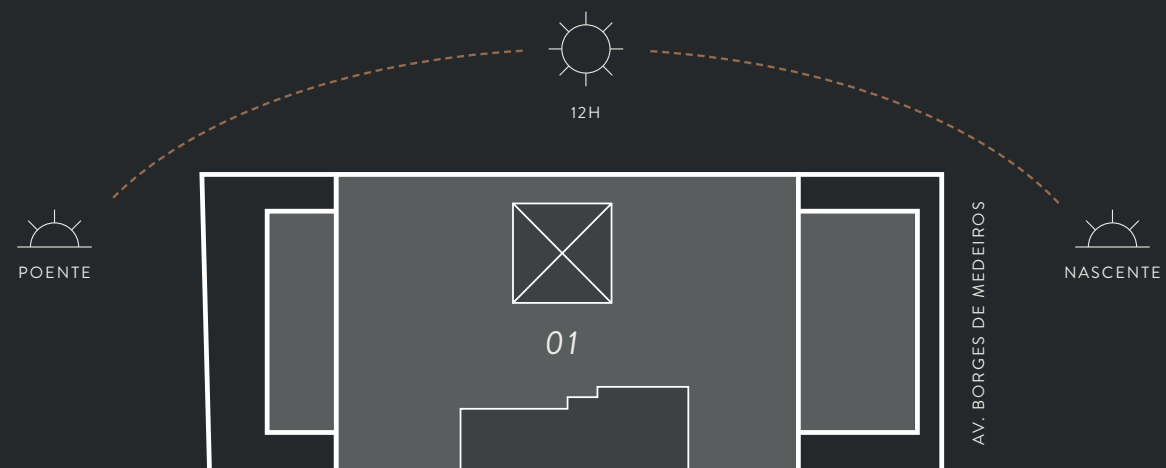

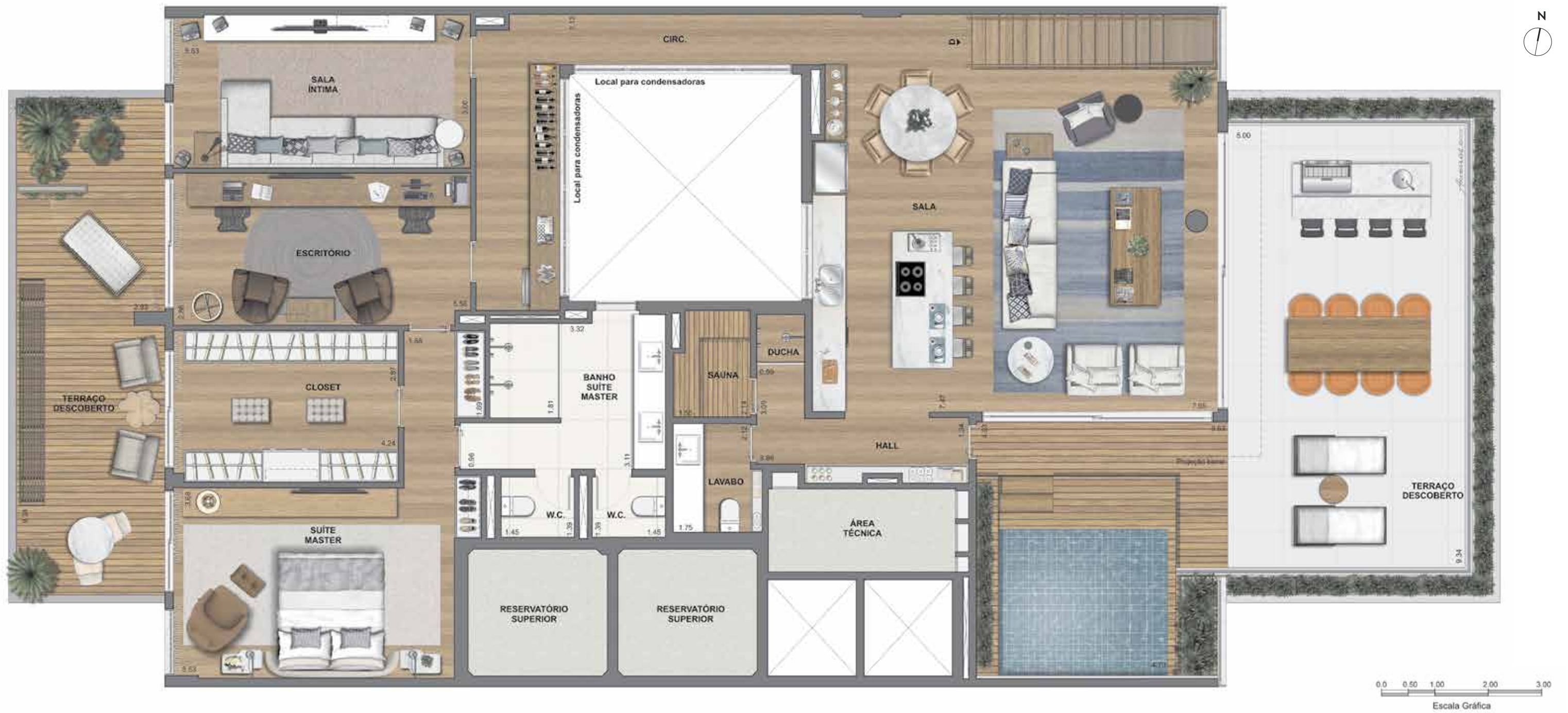
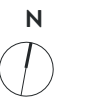

APARTAMENTO 601 - PAVIMENTO SUPERIOR PADRÃO

ÁREA PRIVATIVA TOTAL
 194,70m² (apto) + 64,24m² (varanda) + 19,26m² (jardineira)
 + 173,13m² (dependência coberta) + 87,24 m² (terraço descoberto) = 538,57m²

A decoração e os revestimentos são imagens meramente ilustrativas. Os móveis, assim como os materiais de acabamento representados na planta são de dimensões comerciais e não fazem parte do contrato de construção. O imóvel será entregue como indicado no memorial descritivo. Esta é uma planta provisória sujeita a alteração sem aviso prévio. O projeto poderá sofrer modificações decorrentes das posturas municipais, concessionárias e do local. A planta apresenta localização preliminar de pilares e prumadas de instalações. As áreas privativas representam as áreas dos compartimentos somadas às áreas das paredes, pilares e prumadas. As cotas apresentadas em planta são de eixo a eixo das paredes. Os materiais e acabamentos apresentados nessa planta serão oferecidos aos clientes com um custo adicional durante a personalização de acabamentos.

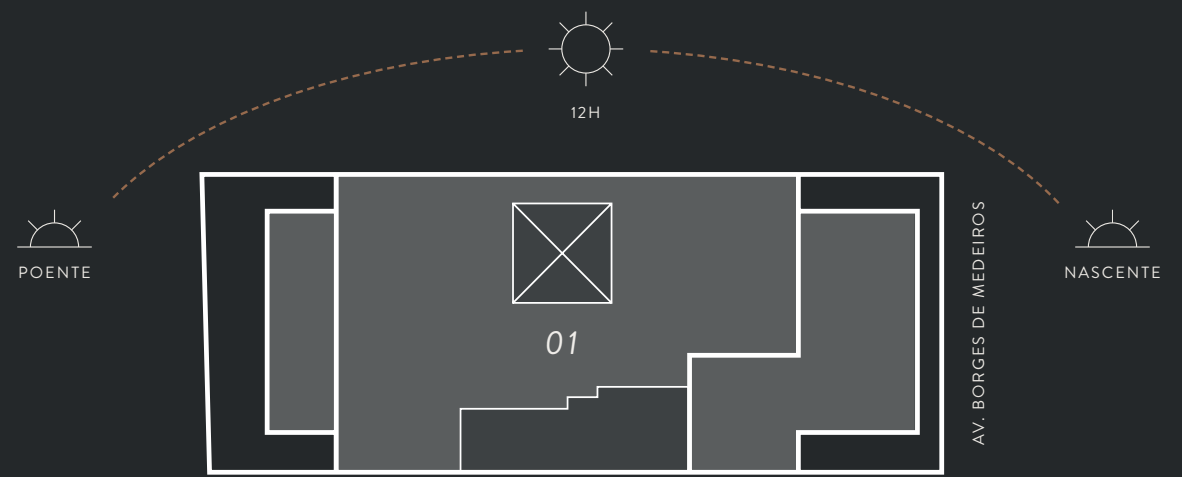

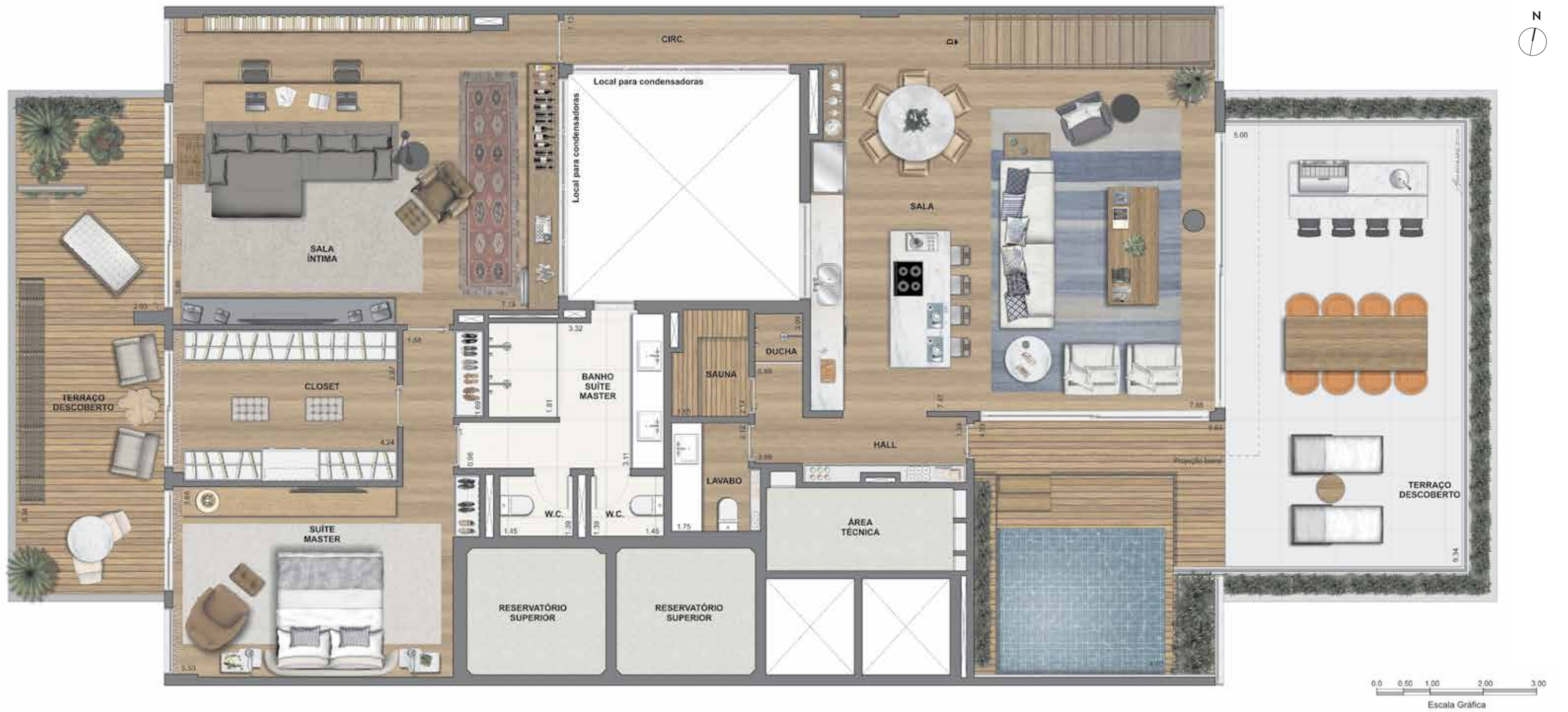
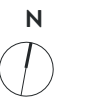

APARTAMENTO 601 - PAVIMENTO SUPERIOR OPÇÃO SALA TV AMPLIADA

ÁREA PRIVATIVA TOTAL
 194,70m² (apto) + 64,24m² (varanda) + 19,26m² (jardineira)
 + 173,13m² (dependência coberta) + 87,24 m² (terraço descoberto) = 538,57m²

A decoração e os revestimentos são imagens meramente ilustrativas. Os móveis, assim como os materiais de acabamento representados na planta são de dimensões comerciais e não fazem parte do contrato de construção. O imóvel será entregue como indicado no memorial descritivo. Esta é uma planta provisória sujeita a alteração sem aviso prévio. O projeto poderá sofrer modificações decorrentes das posturas municipais, concessionárias e do local. A planta apresenta localização preliminar de pilares e prumadas de instalações. As áreas privativas representam as áreas dos compartimentos somadas às áreas das paredes, pilares e prumadas. As cotas apresentadas em planta são de eixo a eixo das paredes. Os materiais e acabamentos apresentados nessa planta serão oferecidos aos clientes com um custo adicional durante a personalização de acabamentos.

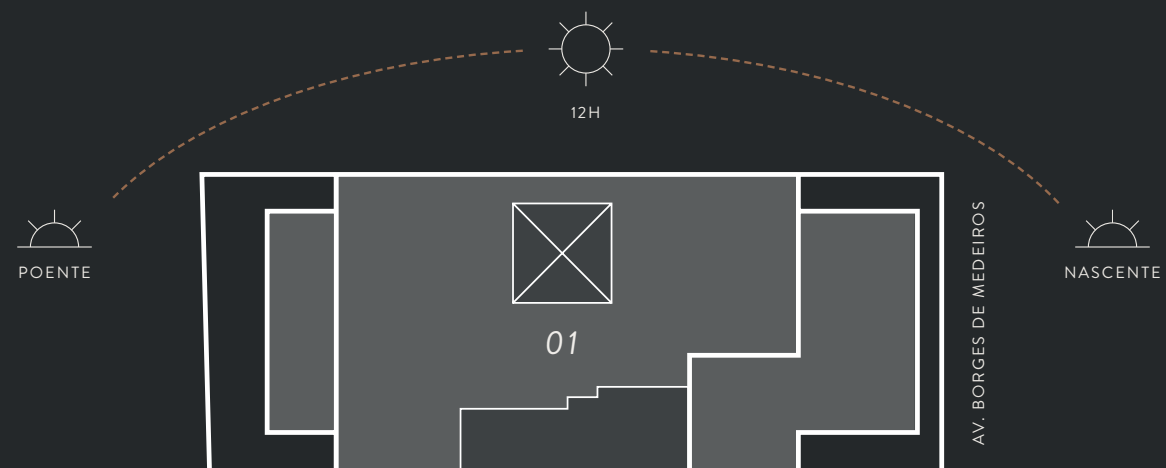



BS”D



BS”D

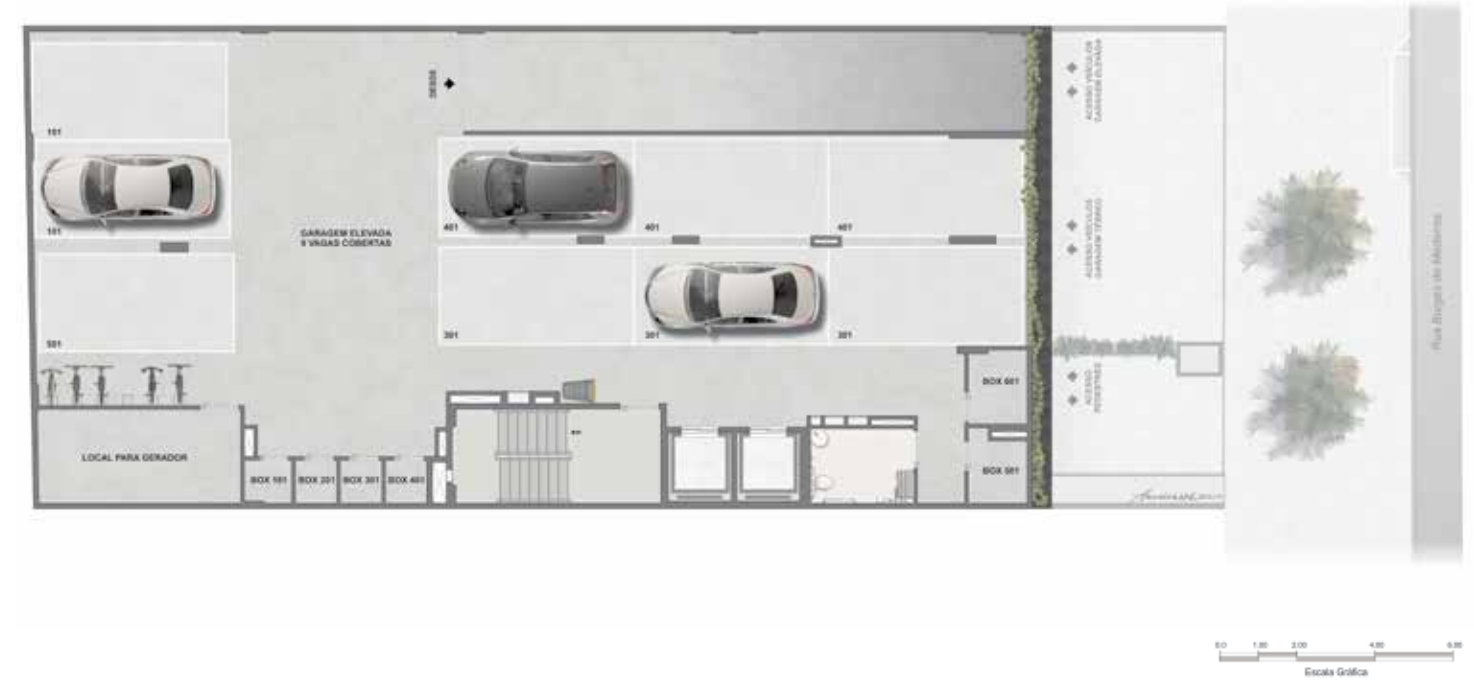

TÉRREO

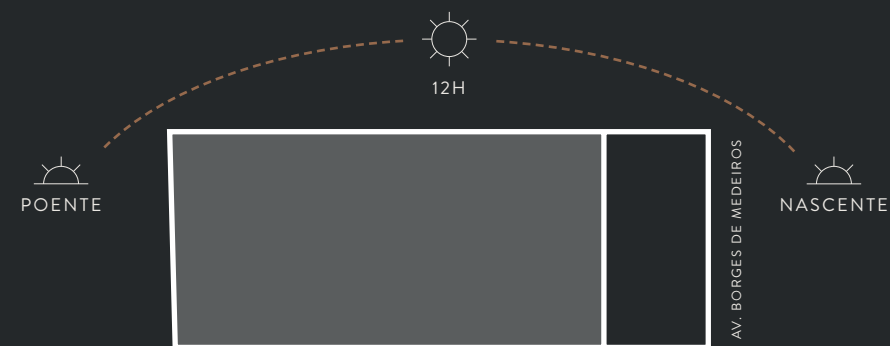

GARAGEM ELEVADA

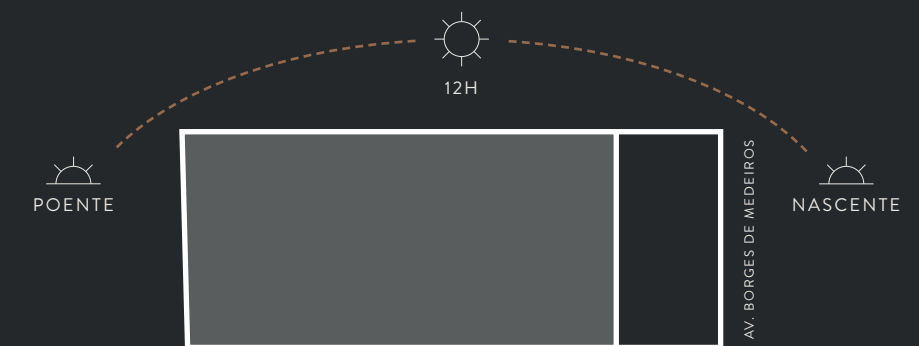

A decoração e os revestimentos são imagens meramente ilustrativas. Os móveis, assim como os materiais de acabamento representados na planta são de dimensões comerciais e não fazem parte do contrato de construção. O imóvel será entregue como indicado no memorial descritivo. Esta é uma planta provisória sujeira a alteração sem aviso prévio. O projeto poderá sofrer modificações decorrentes das posturas municipais, concessionárias e do local. A planta apresenta localização preliminar de pilares e prumadas de instalações. As áreas privativas representam as áreas dos compartimentos somadas às áreas das paredes, pilares e prumadas. As cotas apresentadas em planta são de eixo a eixo das paredes. Os materiais e acabamentos apresentados nessa planta serão oferecidos aos clientes com um custo adicional durante a personalização de acabamentos.

A decoração e os revestimentos são imagens meramente ilustrativas. Os móveis, assim como os materiais de acabamento representados na planta são de dimensões comerciais e não fazem parte do contrato de construção. O imóvel será entregue como indicado no memorial descritivo. Esta é uma planta provisória sujeira a alteração sem aviso prévio. O projeto poderá sofrer modificações decorrentes das posturas municipais, concessionárias e do local. A planta apresenta localização preliminar de pilares e prumadas de instalações. As áreas privativas representam as áreas dos compartimentos somadas às áreas das paredes, pilares e prumadas. As cotas apresentadas em planta são de eixo a eixo das paredes. Os materiais e acabamentos apresentados nessa planta serão oferecidos aos clientes com um custo adicional durante a personalização de acabamentos.